



GEEL Land- & Forsttechnik GmbH  
 Gewerbegebiet Salzweg 7  
 A-4894 Oberhofen am Irrsee  
 Tel.: +43 6213 / 200 50  
 Fax: +43 6213 / 200 50-16  
 office@geel.at  
 www.geel.at



Der GEEL Tiltrotator ist eines der effektivsten Werkzeuge für den Bagger mit 4t - 16 t Betriebsgewicht.

Eine 360°-Endlosdrehung und ein Schwenkwinkel von 2 x 80° verwandeln Ihre Maschine in eine multifunktionale Baumaschine.

Sie werden deutlich mehr unterschiedliche Arten von Arbeiten in noch kürzerer Zeit fertigstellen.

## Geel Tiltrotator

### Das Hangelenk für den Bagger

#### Produktvorteile:

- Hohe Festigkeit und lange Lebensdauer durch Spezialgussgehäuse.
- Geringe Wartung durch Permanentschmierung
- Sicherheit und Präzision durch eine sanfte Steuerung
- Kompakt, passend für jeden Löffel und jedes Werkzeug
- 2 x 80° schwenken und endlos Rotation
- Effizienteste Maschinenausrüstung, hohe Einsparungen bei Anbaugeräte

#### Aufbau Tiltrotator

- HKS XtraTilt mit 160° Schwenkwinkel
- HKS RotoBox mit 360° Endlosdrehung
- Geel hydraulischer Schnellwechsler

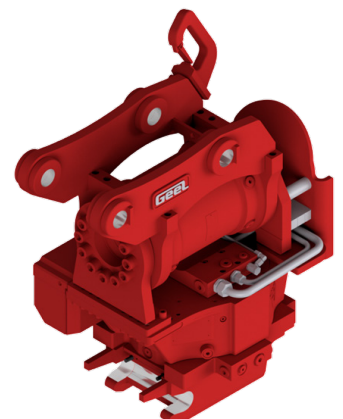
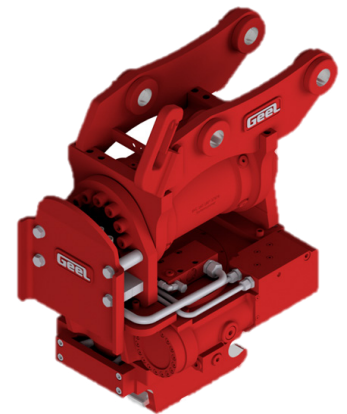

Technische Daten	SW020	SW020	SW035
Baggergewichtsklasse (t)	4-7	8-10	12 - 16
Umdrehungen/min bei 45l	8	8	6
Betriebsdruck max. (bar)	175	175	175
Öldrehdurchführung Drehwerk (l/min)	52	130	160
Zulässige Axialbelastung max. (kN)	100	160	210
Zulässige Radialbelastung max. (kN)	95	140	180
Drehmoment (Nm)	1.350	3.500	4.700
Betriebsdruck XtraTilt (bar)	210	190	250
Schwenkbereich	2 x 80°	2 x 80°	2 x 80°
Ölfluss XtraTilt (l/min)	20 - 60	20 - 60	25 - 80
Haltemoment (Nm)	11.000	17.500	40.000
Betriebdruck SW GE020/35 (bar)	200	200	200
Ölfluss SW GE020/35 (l/min)	10 - 20	10 - 20	10 - 20
Gewicht gesamt	320 kg	420 kg	750 kg

# Abmessungen Gewichtsklasse 4 - 7 to

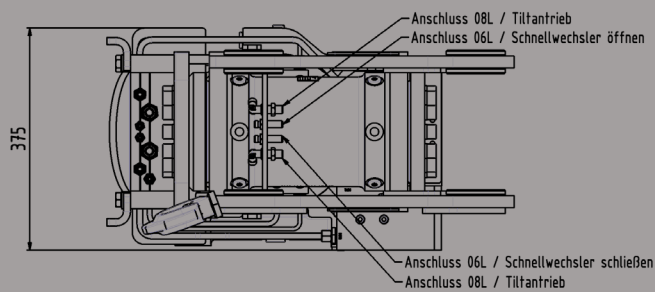
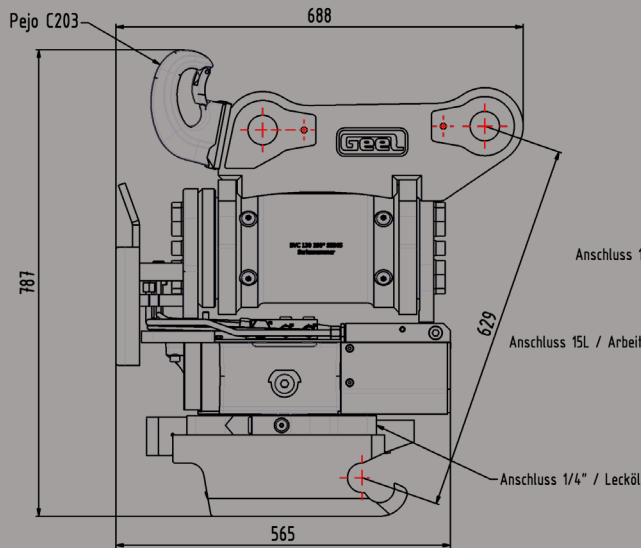

Ansicht ohne Schutzblech

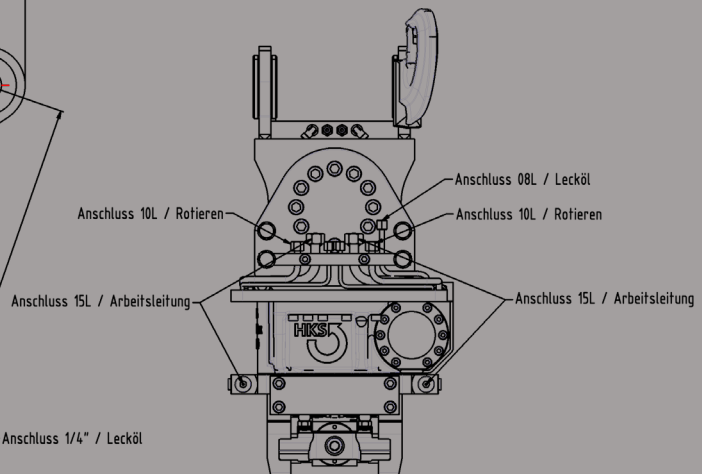

aufgebaut auf HKS BVC130  
und Drehwerk Rototop RB 60  
mit endlos Rotation

Schwenkbereich 2 x 80°  
passend Originalbolzen  
Sicherheitslasthaken 3 to - C203 Pejo

Öldurchführung: 52 l/min  
Lackierung: RAL 3002  
Schnellwechselaufnahme: SW020

# Abmessungen Gewichtsklasse 8 - 10 to

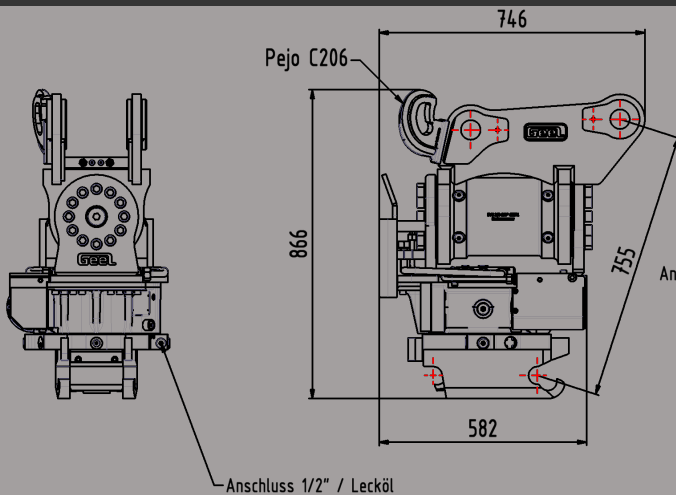

Pejo C206

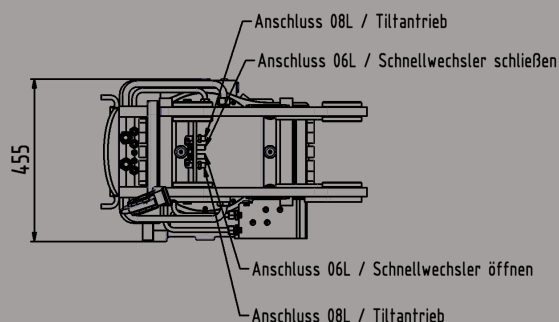

Ansicht ohne Schutzblech

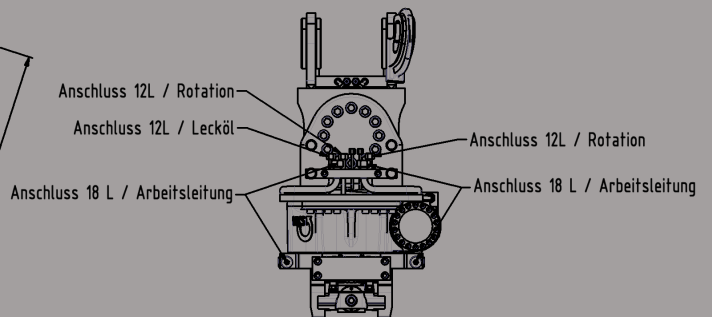

aufgebaut auf HKS BVC160  
und Drehwerk Rototop RB120  
mit endlos Rotation

Schwenkbereich 2 x 80°  
passend Originalbolzen  
Sicherheitslasthaken 6 to - C206 Pejo

Öldurchführung XL: 130 l/min  
Lackierung: RAL 3002  
Schnellwechselaufnahme: SW020

# Abmessungen Gewichtsklasse 12 - 16 to

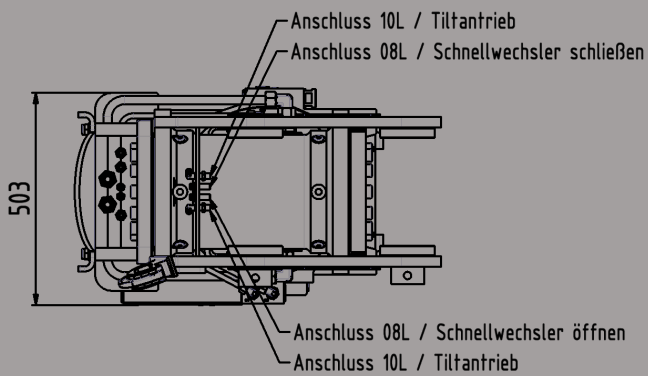
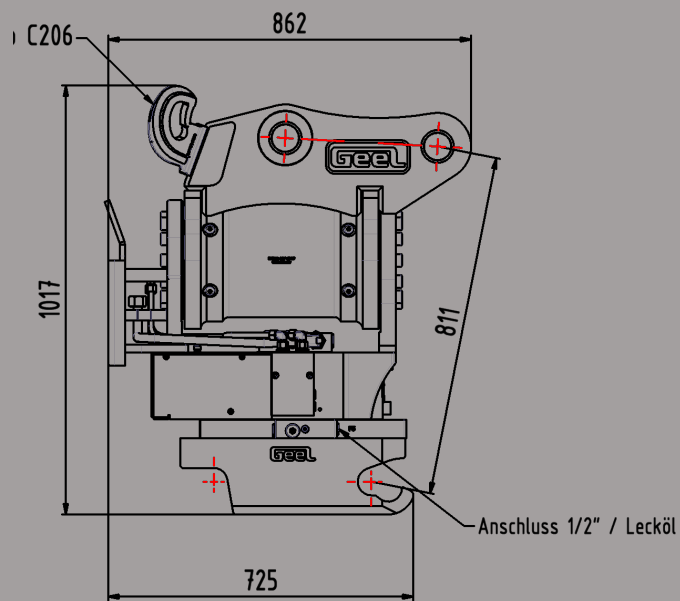

Ansicht ohne Schutzblech

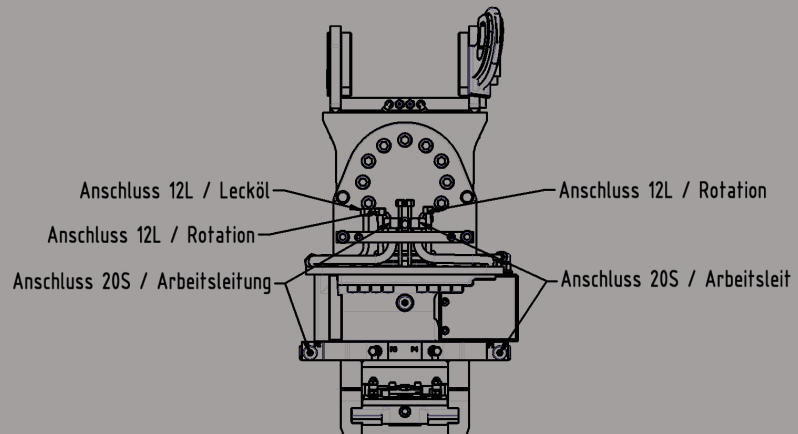

aufgebaut auf HKS BVE240  
und Drehwerk Rototop RB200  
mit endlos Rotation

Schwenkbereich 2 x 80°  
passend Originalbolzen  
Sicherheitslasthaken 6 to - C206 Pejo

Öldurchführung XL: 160 l/min  
Lackierung: RAL 3002  
Schnellwechsellaufnahme: SW035

optional mit Strom